

HORIZONTAL

DATI TECNICI

Voltaggio: 230VAC / 50Hz / 1PH

Potenza: 2,5 kW

Infrarosso: Regolazione della temperatura: 25 – 50°C,

Due radiatori a infrarossi: 350W ciascuno, Protezione contro le scottature,

La gamma di radiazione infrarossa: 1,4 - 14µm - vicino alla radiazione solare

Vuoto: 5 programmi preimpostati più uno manuale 0 - 30mBar. Pompa 1500W

Cromoterapia: Tecnologia LED con telecomando wireless.

Permette di scegliere il colore o impostare i programmi predefiniti per il cambio automatico.

Aromaterapia: Dosaggio automatico con oli essenziali per la modalità di funzionamento THERMAL.

Ionizzazione: Emissione di ioni negativi: 9000000 ioni/cm³

Collagene: Una singola lampada a LED da 30W, lunghezza d'onda - 620nm.

Per AROMATERAPIA e COLLAGENE, è disponibile la funzione a display per accendere e spegnere l'aromaterapia durante l'allenamento.



Rivoluziona la tua routine di allenamento

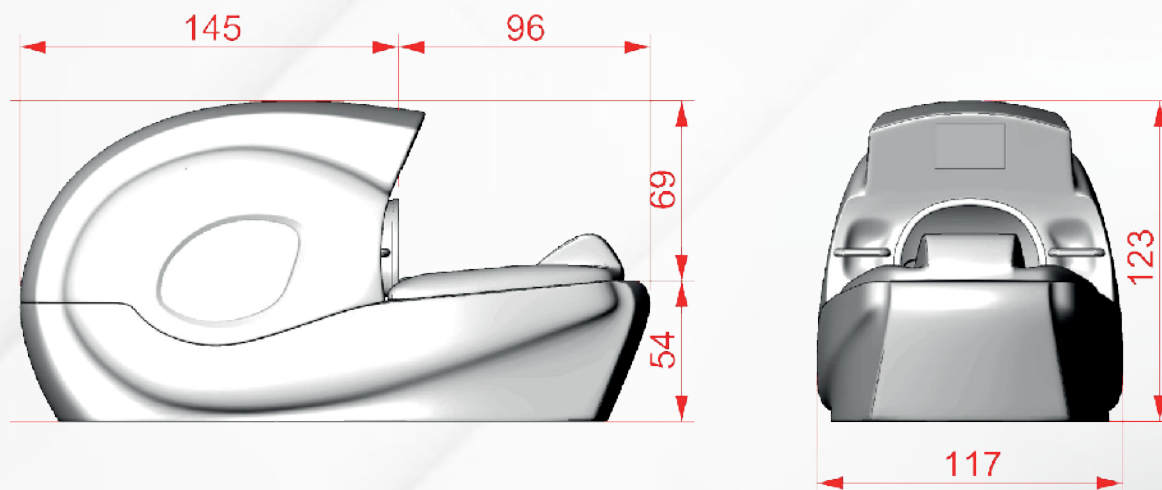

Fisiomedica
Benessere

Beauty | Wellness | Spa

Fisiomedica Benessere Srl
Via Araldo di Crollalanza, 41
70010 Locorotondo (BA) - Italy
Tel. / Fax. 080 4313035
info@fisiomedicabenessere.com
www.fisiomedicabenessere.com

RIVENDITORE AUTORIZZATO

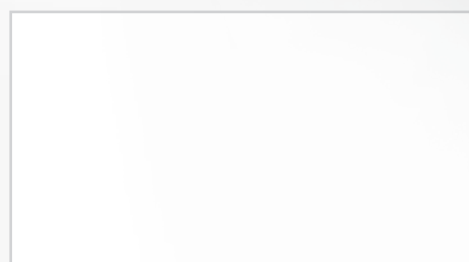

Visualizza i cataloghi



LA SOLUZIONE DI ALLENAMENTO
VERSATILE, EFFICIENTE E SICURA

Ricarica il tuo corpo più velocemente

Horizontal è una cyclette orizzontale in grado di allenare in condizioni di bassa pressione. Questo calo di pressione determina una maggiore difficoltà dell'organismo a trasportare l'ossigeno ai muscoli, stimolando il midollo osseo a produrre più globuli rossi nell'intento di aver più veicoli che trasportano ossigeno alle fibre muscolari, grazie all'azione dell'eritropoietina. Un ulteriore aspetto fisiologico significativo che si riscontra è l'aumento della rete dei vasi capillari che s'instaura per la maggior sollecitazione di fibre muscolari. Per far fronte al precoce esaurimento dei muscoli, lo stimolo allenante determina una sollecitazione di altre fibre muscolari meno allenate e che richiedono più ossigeno, trasportato proprio dai capillari; ed infine, allo scopo di sfruttare l'ossigeno che le fibre muscolari ricevono, aumenta anche la quantità dei mitocondri, dei "corpuscoli" che si trovano nelle cellule dei muscoli e che servono a produrre più energia.

In media, un allenamento dura 30/60 minuti, con possibilità di scegliere tra i 6 programmi di allenamento specificamente creati. Inoltre, durante la sessione di allenamento, è possibile modificare i seguenti parametri a seconda delle esigenze: intensità dell'infrarosso, sottovuoto, velocità e inclinazione.



CONSIGLI E BENEFICI

Consigliato a tutti coloro che, indipendentemente dall'età e dal sesso, desiderano mantenere la propria salute e migliorare il proprio benessere. Ha una serie di effetti positivi, tra cui l'allenamento cardio, i raggi infrarossi, l'aromaterapia e l'ossigenoterapia; che contribuiscono a migliorare la qualità della vita.

Considerata oggi l'alternativa efficace per chi vuole allenarsi in modo consapevole, per chi vuole evitare le palestre affollate o per chi preferisce un allenamento privato. Un'opzione eccellente per chi cerca un allenamento cardio. Aiuta a bruciare i grassi e a rimettersi in forma, e favorisce l'aumento del metabolismo cellulare che si verifica durante l'esercizio fisico.

È consigliato anche a chi vuole alleviare i sintomi dell'artrite e dei disturbi muscolo scheletrici. È a basso impatto, rigenerante e allevia completamente la colonna vertebrale!

L'allenamento che combina il movimento muscolare con la tecnologia del vuoto

80%

Perdita di cellulite

25%

Riduzione della circonferenza da 8 a 20 cm

Per utilizzare l'Horizontal è necessario indossare un gonnellino in neoprene intorno alla vita importante perché permette, durante l'utilizzo, di creare un vuoto all'interno della cabina grazie a una pompa aspirante. L'azione della vacuum dilata i vasi sanguigni, i tessuti e i muscoli, accelerando la circolazione del sangue e della linfa e consentendo a una quantità molto maggiore di ossigeno e sostanze nutritive di raggiungere le nostre cellule. Questo migliora notevolmente le prestazioni muscolari, rendendo l'esercizio fisico più gestibile e meno faticoso.

Nel frattempo, anche la circolazione linfatica viene notevolmente migliorata. Il continuo pedalare accelera il metabolismo e l'organismo si libera delle tossine. Di conseguenza, il corpo sarà in grado di funzionare a un livello molto più alto e si sentirà meglio a lungo termine. Un altro vantaggio è che aiuta a eliminare i prodotti di scarto attraverso la pelle, rendendo la superficie cutanea più uniforme e riducendo efficacemente la cellulite.

INFRAROSSI IR per la stimolazione negli strati sottocutanei più profondi

80%

Perdita di cellulite

50%

Riduce il dolore correlato all'osteoartrosi di oltre il 50%

La tecnologia sfrutta separatamente o in contemporanea la potenza dei raggi infrarossi e del vuoto per dilatare i vasi sanguigni e accelerare il metabolismo cellulare. Stimolando la circolazione sanguigna, le cellule ricevono più facilmente ossigeno e le tossine espulse vengono eliminate più rapidamente. Poiché l'apporto di sostanze nutritive e di ossigeno alle cellule è notevolmente migliorato dai raggi infrarossi e dal vuoto, il carico di lavoro fisico è moltiplicato, per cui è possibile bruciare molte più calorie nello stesso tempo rispetto ad altre forme di esercizio. Grazie all'efficace riduzione del grasso, i risultati sono rapidamente visibili in termini di centimetri. Gli infrarossi e il vuoto stimolano i tessuti connettivi e favoriscono l'eliminazione delle scorie, con il risultato di una pelle visibilmente più liscia dopo il primo trattamento e di una graduale riduzione della cellulite dopo la terza o quarta seduta.

La collagenoterapia rassoda la pelle e il tessuto connettivo, migliora l'assorbimento di acqua e ossigeno da parte delle cellule e ripristina l'elasticità e la ritenzione idrica.